

Bu-Teck

```
(deutsch/englisch) >opt -3 mixED-t.txt -T 0
187.261 Gesamtaufwand 160.873 Lageaufwand links rechts
0.482 Kollisionen 0.000 Shift-Kollisionen ob 7.2 12.4
72.500 Handwechsel 30.057 Shift-Handwechsel mi 36.4 32.0
1.878 Ein-/Auswärts 6.598 IndirKollision un 2.4 5.6
9.050 benachbart 22.616 Shift-benachbart sum 48.6 51.4
7.1 11.2 14.7 13.0 2.6 1.5 18.1 11.7 11.5 8.7 Sh 2.6 1.5
```

> deutsch Seite 2 >

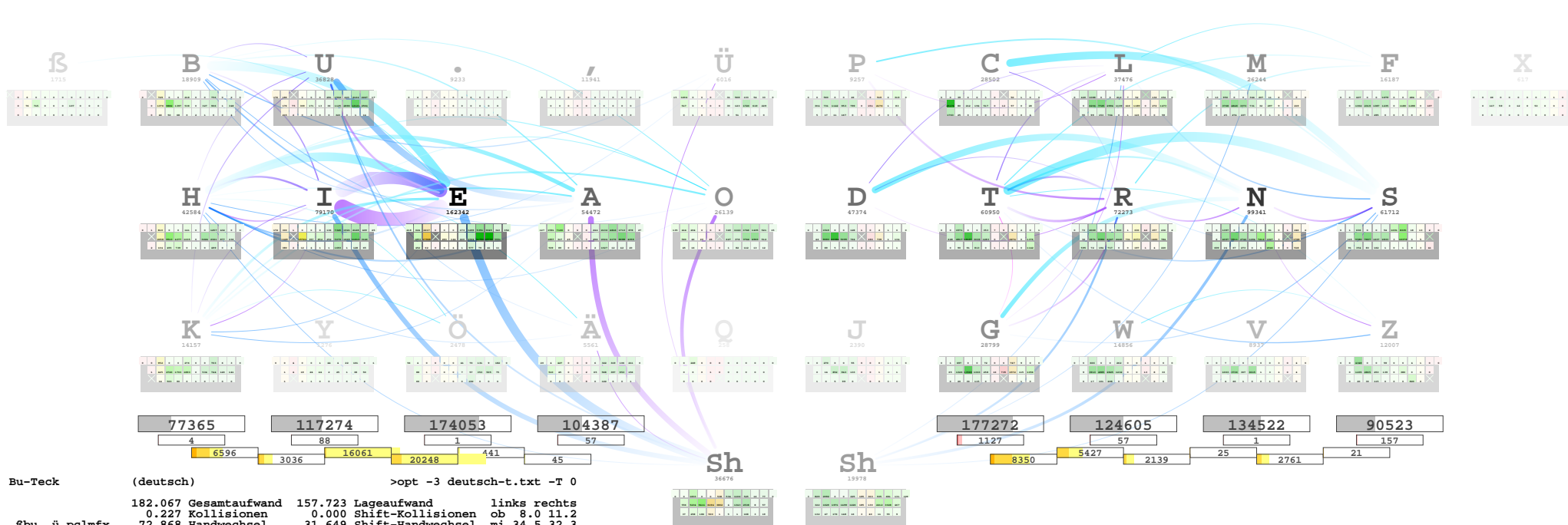



Bu-Teck

```
(deutsch) >opt -3 deutsch-t.txt -T 0
182.067 Gesamtaufwand 157.723 Lageaufwand links rechts
0.227 Kollisionen 0.000 Shift-Kollisionen ob 8.0 11.2
72.868 Handwechsel 31.649 Shift-Handwechsel mi 34.5 32.3
1.681 Ein-/Auswärts 6.535 IndirKollision un 2.2 6.3
9.960 benachbart 21.430 Shift-benachbart sum 48.2 51.8
7.3 11.1 16.5 9.9 3.5 1.9 16.8 11.8 12.7 8.6 Sh 3.5 1.9
```

> englisch Seite 3 >



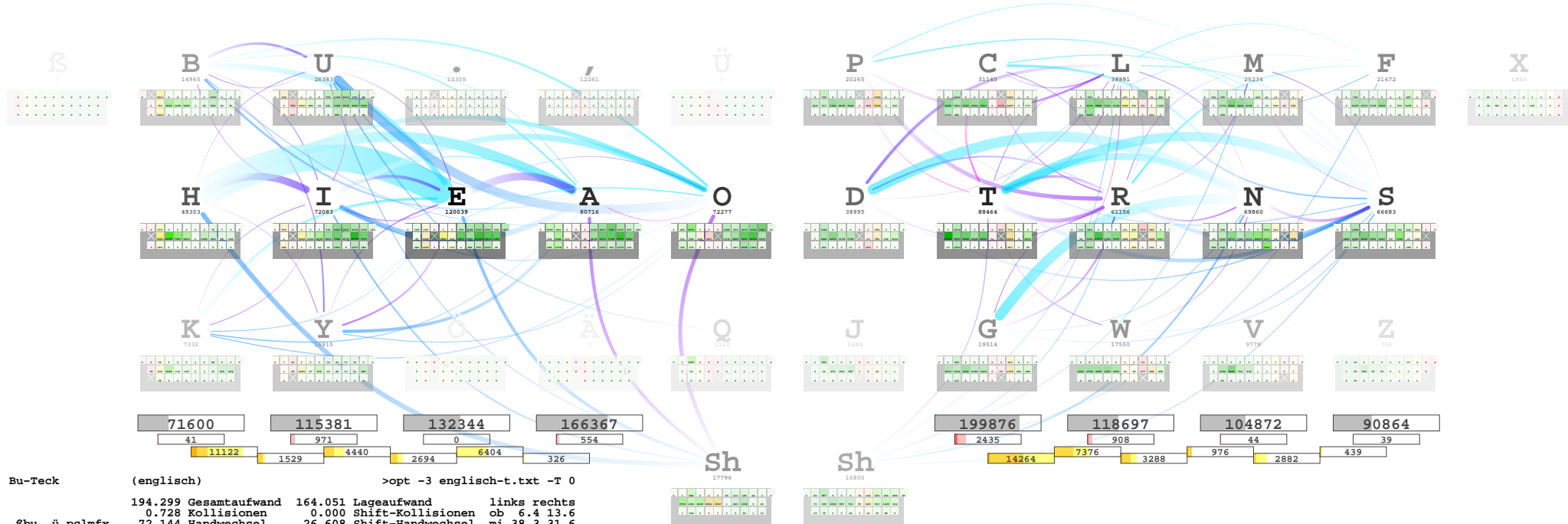

Bu-Teck

```
(englisch) >opt -3 englisch-t.txt -T 0
194.299 Gesamtaufwand 164.051 Lageaufwand links rechts
0.728 Kollisionen 0.000 Shift-Kollisionen ob 6.4 13.6
72.144 Handwechsel 26.608 Shift-Handwechsel mi 38.3 31.6
2.102 Ein-/Auswärts 6.650 IndirKollision un 2.5 4.8
8.172 benachbart 25.187 Shift-benachbart sum 48.9 51.1
7.0 11.2 12.9 16.2 1.7 1.0 19.4 11.5 10.2 8.8 Sh 1.7 1.0
```

ßbu.,ü pclmfx  
hieao dtrns  
kyôäq jgwvz

